



SPECIAL TRAILERS SINCE 1881

Gets you there.

MULTITRAILER® MCOS SEMIDIEPLADER



MANOEUVRABILITY THAT GETS YOU THERE

Door de jaren heen heeft Nootboom zich internationaal sterk gemaakt met haar programma van 3-en 4-assige OSDS semidiepladers met naloop gestuurde assen. Om aan de wensen van klanten te voldoen en extra voordelen te bieden aan de vervoerder heeft Nootboom hydraulische besturing beschikbaar gemaakt voor alle voertuigen in het programma, onder de naam MCOS semidiepladers. Deze semidiepladers hebben een uitstekende prijs/kwaliteitsverhouding dankzij het brede, marktgerichte concept en de uitgekiende productiemethode. Vele duizenden Nootboom SMART Multitrailers zijn al in gebruik voor het vervoer van bouwmachines, verhuur machines, hoogwerkers, wegebouwmachines, landbouwmachines en algemene goederen. De nieuwe MCOS semidiepladers zijn zeer gebruiksvriendelijk en bieden hogere transportefficiency, geringere bandenslijtage en uitstekende manoeuvreerbaarheid.





De voordelen van de hydraulisch gestuurde MCOS Multitrailer

De Nootboom MCOS Multitrailer is leverbaar met 3 of 4 assen en hydraulische besturing. Alle trailers in dit SMART programma zijn kwaliteitsproducten waarbij uitsluitend componenten van hoogwaardige A-merken zijn toegepast. De conservering is buitengewoon duurzaam en het chassis is volledig verzinkt.

- Zeer laag eigengewicht voor maximum nuttig laadvermogen
- Uitstekende manoeuvreerbaarheid door hydraulische besturing (45 graden)
- Laadvloerhoogte verstelbaar van 810 - 1030 mm
- Betrouwbaar, solide en duurzaam
- Buitengewoon sterk chassis met uitstekende torsiestijfheid
- Lage onderhoudskosten en eenvoudig te onderhouden
- Hoogste restwaarde
- Uitstekende Return On Investment

- ① Uitvouwbare hydraulische opritten
- ② TÜV-gecertificeerde bindogen
- ③ Vloer met gegalvaniseerd staalrooster, ook verkrijgbaar met hardhouten vloer
- ④ Demontabele mastdrager en kistbeschermer
- ⑤ Steunpoten
- ⑥ Hydraulisch gestuurde assen
- ⑦ TÜV-gecertificeerde bindogen
- ⑧ Opbergkist
- ⑨ Hydraulische oprit zwanenhals
- ⑩ Electriscie lier in gereedschapskist

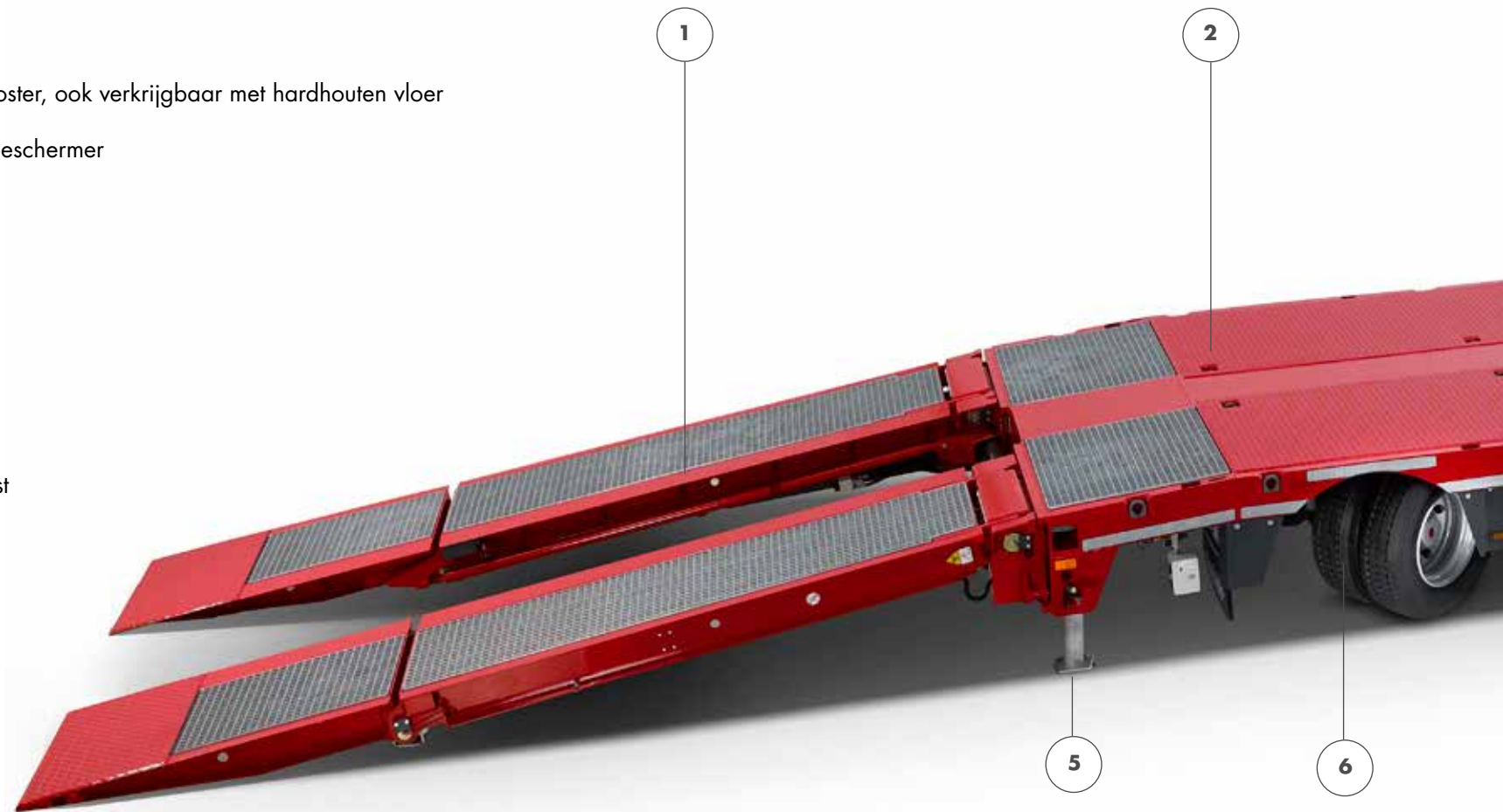

MCOS 3-assige hydraulisch gestuurde semidieplader

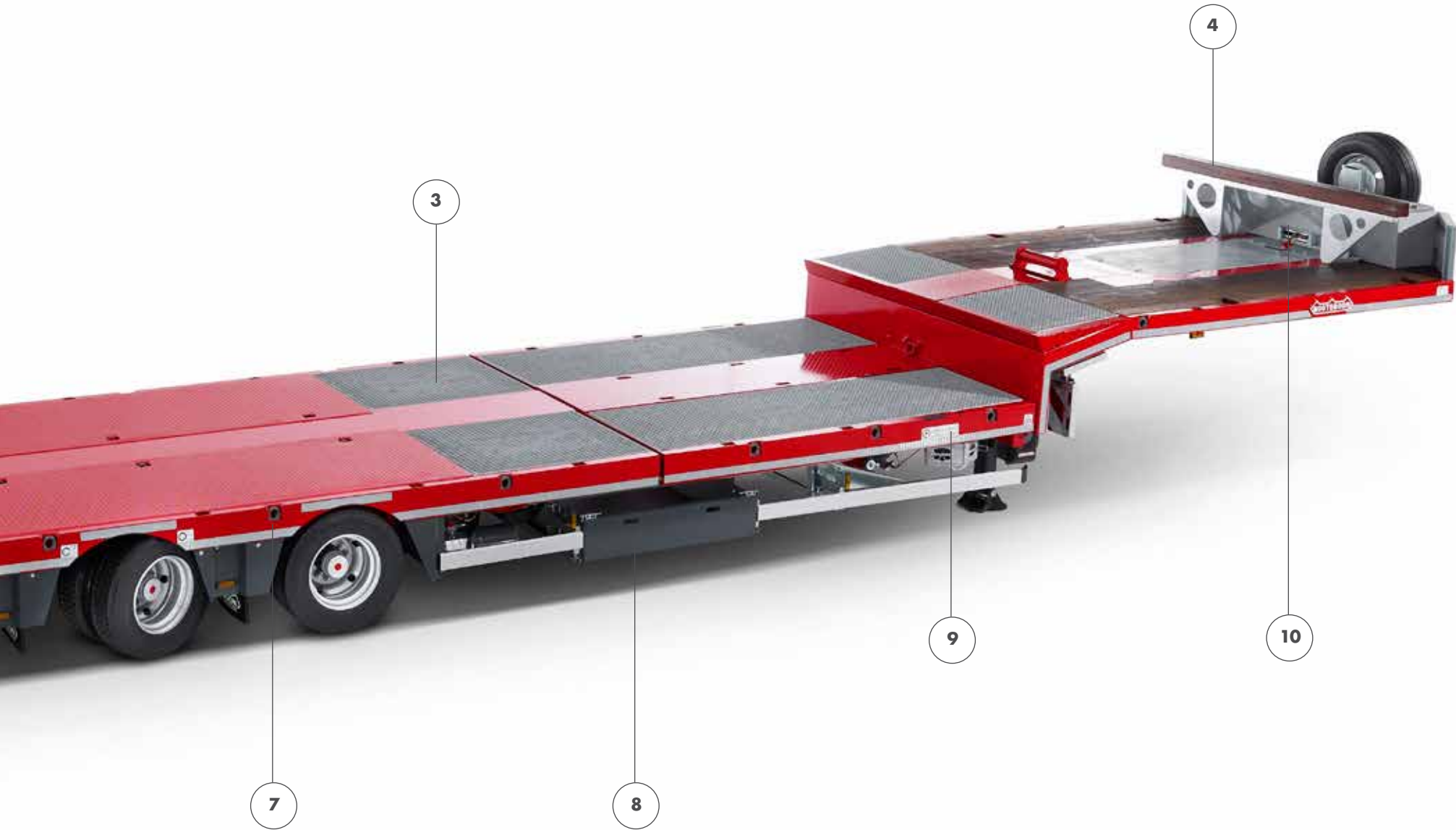



MCOS-41-03(EB)

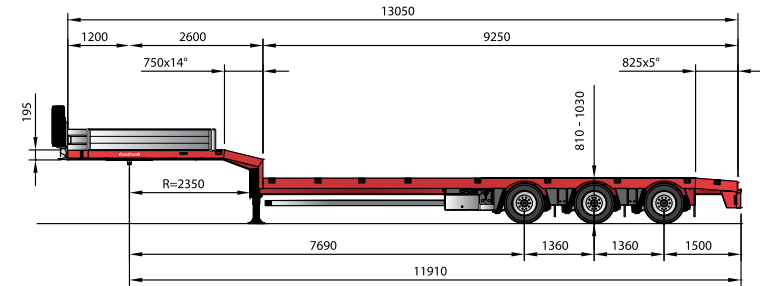

	Max. koppeldruk	Max. asdruk	GVW*	Leeggewicht	Netto
80km/h	14.0T	3x9.0T	41.0T	9.1T	31.9T
§70	14.0T	3x9.0T	41.0T	9.1T	31.9T



MCOS-48-03(EB)

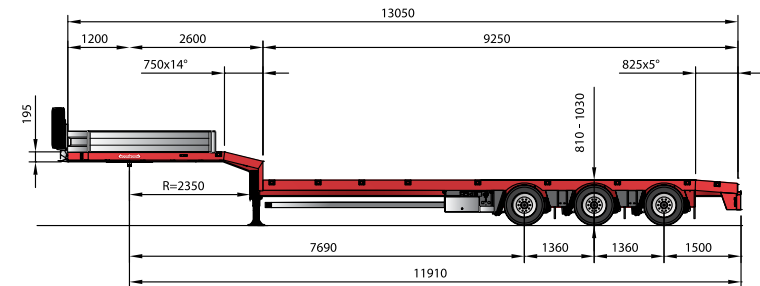

	Max. koppeldruk	Max. asdruk	GVW*	Leeggewicht	Netto
80km/h	18.0T	3x10.0T	48.0T	9.5T	38.5T
§70	18.0T	3x10.0T	48.0T	9.5T	38.5T

*GVW= Totaalgewicht oplegger
Leeggewicht hangt af van uitvoering

MCOS-48-03(EB) Hoogwerker

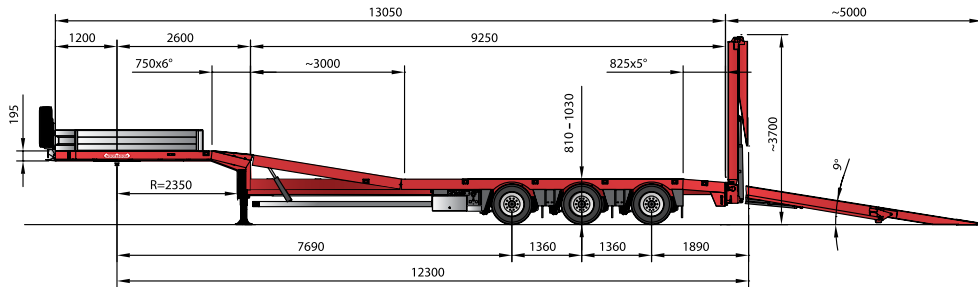

	Max. koppeldruk	Max. asdruk	GVW*	Leeggewicht	Netto
80km/h	18.0T	3x10.0T	48.0T	12.7T	35.3T
§70	18.0T	3x10.0T	48.0T	12.7T	35.3T



MCOS-48-03V

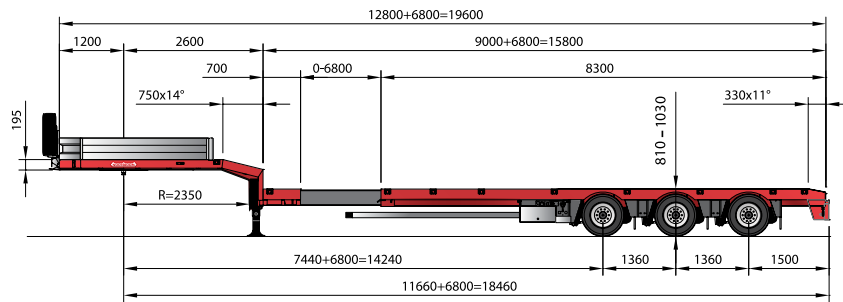

	Max. koppeldruk	Max. asdruk	GVW*	Leeggewicht	Netto
80km/h	18.0T	3x10.0T	48.0T	11.0T	37.0T
§70	18.0T	3x10.0T	48.0T	11.0T	37.0T

*GVW= Totaalgewicht oplegger
Leeggewicht hangt af van uitvoering



- ① Verbreding voor aanhaakopritten
- ② TÜV-gecertificeerde bindogen
- ③ Hardhouten vloer
- ④ Laadvloerverbreeding
- ⑤ Hella easycon verlichting systeem
- ⑥ Ferry ringen
- ⑦ Hydraulisch gestuurde assen
- ⑧ Gereedschapskist
- ⑨ Uitschuifbare laadvloer
- ⑩ Uitneembare aluminium panelen



MCOS 4-assige hydraulisch gestuurde semidieplader





MCOS-58-04(EB)

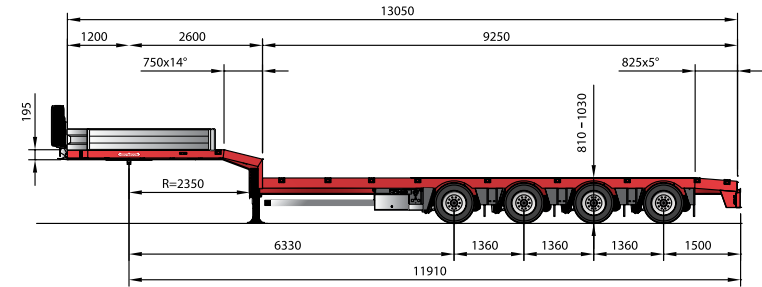

	Max. koppeldruk	Max. asdruk	GVW*	Leeggewicht	Netto
80km/h	18.0T	4x10.0T	58.0T	11.5T	46.5T
§70	18.0T	4x10.0T	58.0T	11.5T	46.5T

MCOS-58-04V

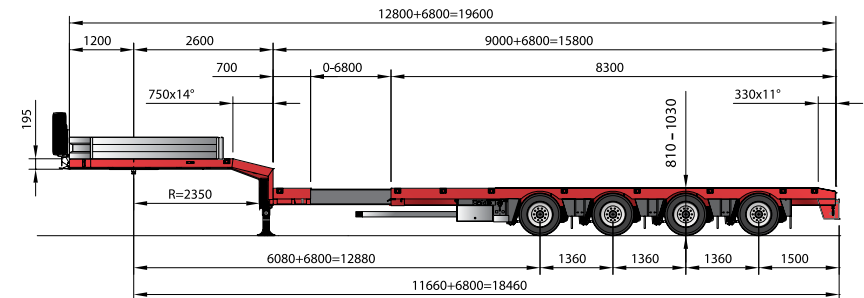

	Max. koppeldruk	Max. asdruk	GVW*	Leeggewicht	Netto
80km/h	18.0T	4x10.0T	58.0T	12.5T	45.5T
§70	18.0T	4x10.0T	58.0T	12.5T	45.5T

*GVW= Totaalgewicht oplegger
Leeggewicht hangt af van uitvoering





OPRITTEN PROGRAMMA

Om zo snel en zo veilig mogelijk te kunnen laden/lossen heeft Nootboom een ruime keuze in opritten, zoals diverse lengtes, breedtes, capaciteiten en uitvoeringen. De laadvloer en de hydraulische opritten in uitgevouwen positie sluiten naadloos op elkaar aan.



HYDRAULISCHE 3-METER OPRITTEN

De 3-meter hydraulisch bedienbare opritten hebben een hellingshoek van ongeveer 15 graden. De meeste bouwmachines, zoals graafmachines en dumpers, kunnen hierdoor probleemloos op- en afrijden.



UITVOUWBARE HYDRAULISCHE OPRITTEN

De automatisch hydraulisch uitvouwbare opritten zijn leverbaar in 2 lengtes. De 4 meter lange, uitvouwbare opritten hebben een hellingshoek van circa 11 graden. De 5 meter lange uitvouwbare opritten hebben een hellingshoek van slechts 9 graden, waarmee het op- en afrijden van de lading nog gemakkelijker gaat.

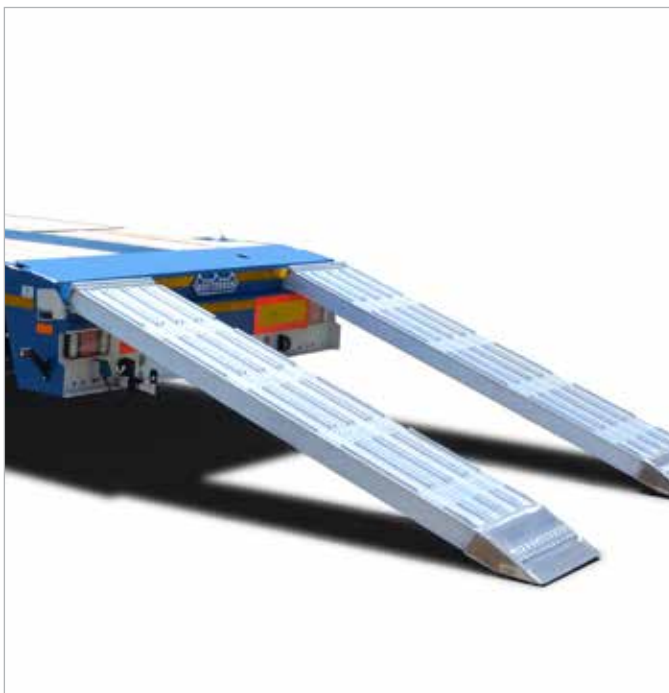

ALUMINIUM AANHAAKOPRITTEN

Aluminium aanhaakopritten kunnen een alternatief zijn als deze slechts sporadisch gebruikt worden. De hellingshoek van deze 2400 mm opritten is ongeveer 18 graden. Het gebruik van aluminium opritten reduceert het leeggewicht en maakt het gemakkelijker om de lading aan de achterkant te laten oversteken.



HYDRAULISCHE ZWANENHALS OPRIT

Om het laden van machines op de zwanenhals gemakkelijk te maken kan de semidieplader uitgerust worden met een hydraulische oprit voor de zwanenhals. Deze oprit is leverbaar met een vloer uit gegalvaniseerd staalrooster of een hardhout.



BEDIENING OPRITTEN

De bediening van de opritten bevindt zich aan de linker- en rechterzijde van de aanhangwagen direct bij de opritten. Zo kan voor het bedienen van de opritten altijd de meest veilige en overzichtelijke situatie worden gekozen. Met de bedienings kan het heffen/dalen van de opritten alsmede de breedteverstelling worden bediend.



HYDRAULISCHE GESTUURDE ASSEN

De MCOS semidiepladers zijn uitgerust met hydraulisch gestuurde assen. Dankzij de stuurhoek van maximum 45 graden bieden deze semidiepladers meer transportefficiency, minder bandenslijtage en uitstekende manoeuvreerbaarheid.

CENTRALE BEDIENINGSUNIT

De centrale bedieningsunit bevindt zich onder het laadvlak. Alle bedieningsfuncties en hydraulische componenten zijn hier verzameld, inclusief de heffen/zakken functie van de luchtvering, de parkeerrem en asdruk manometer.

LAADVLOERVERBREIDING

De laadvloer is standaard 2520 mm breed en kan verbreed worden tot 3020 mm d.m.v. uitschuifbare outriggers. Deze 'heavy duty' gegalvaniseerde consoles zijn geïntegreerd in de zijprofielen van de laadvloer. Speciale hardhouten vloerdelen kunnen op de consoles geplaatst worden.



OPSLAG EN GEREEDSCHAPSKIST

Voor het veilig opbergen van de verbreedbalken, rongen, aluminium opritten en losse materialen kan Nootboom diverse opslagmogelijkheden leveren. Van een compacte, afsluitbare gereedschapskist of open opbergbak onder de laadvloer tot een grote, afsluitbare kist op de zwanenhals.



TÜV-GECERTIFICEERDE BINDOGEN

Om de lading veilig vast te zetten zijn MCOS semidiepladers uitgerust met 'heavy duty' TÜV-gecertificeerde bindogen. Met deze bindogen heeft Nootboom een nieuwe standaard gezet. Zij voldoen aan de internationale normen en de lading kan in alle richtingen optimaal worden vastgezet.



VERING & EBS SYSTEEM

De MCOS semidiepladers zijn uitgerust met een Wabco EBS remsysteem, compleet met ALR, ABS en RSS. Het Weweler luchtveringsysteem biedt de mogelijkheid om de laadvloer te heffen en te laten zakken met een totale hoogteslag van 220 mm.





HOGE KWALITEIT STANDAARD

HOGE KWALITEITSSTANDAARD

Nootboom doet nooit concessies aan de kwaliteit. Niet voor niets gebruiken we alleen maar materialen van topkwaliteit en gecertificeerde componenten van A-merken. Nootboom trailers kennen de hoogste mate van betrouwbaarheid, tegen de gunstigste prijs-kwaliteitverhouding. Bovendien hebben voertuigen van Nootboom een zeer hoge restwaarde.

CONSERVERING

Na de constructiefase wordt het volledige chassis gestraald, geschoopeerd, en vervolgens wordt een flexibele primer in twee aparte lagen aangebracht en afgewerkt met een 2K top coat in een kleur naar keuze van de klant. Pas hierna worden de diverse componenten gemonteerd.

ONDERDELEN

Nootboom gebruikt al jaren louter originele onderdelen en houdt van elk voertuig een apart dossier bij. In ons distributiecentrum in Wijchen houden we meer dan 4.000 verschillende onderdelen op voorraad. Alle onderdelen zijn wereldwijd leverbaar; binnen Europa zelfs binnen 24 uur.

SERVICE

Het professionele team van Nootboom Trailer Service adviseert u graag over zaken als preventief onderhoud, onderhoudsintervallen en accessoires. Op die manier helpen we u om onverwachte en (zowel in geld als tijd) kostbare verstoringen en stilstand te voorkomen. Binnen Europa onderhouden we een dekkend netwerk van gespecialiseerde servicecentra, mobiel werkende service-eenheden en erkende servicepartners.







Nooteboom Trailers B.V.

Nieuweweg 190, 6603 BV Wijchen, Nederland
Tel. +31 24 6488864, E-mail info@nooteboom.com
www.nooteboom.com



Gets you there.

De brochure is met alle zorgvuldigheid opgesteld, maar mocht ondanks dit gegeven de inhoud onvolledig of onjuist zijn dan kunnen hieraan geen rechten worden ontleend.