



Gets you there.

SUPERTRAILER® AANHANGWAGEN SEMIDIEPLADERS



QUALITY THAT GETS YOU THERE

Nooteboom SUPERTRAILER ASDV aanhangwagens semidiepladers zijn eenvoudige en doeltreffende transportoplossingen tot zo'n 32 ton nuttig laadvermogen. Ze worden vooral ingezet door bedrijven die het eigen materieel (zoals grondverzet- en wegenbouw-machines, containers en bouwmaterialen) achter hun voorwagens vervoeren.

Een uniek kenmerk van de Nooteboom ASDV aanhangwagens semidieplader is de geheel vlak doorlopende laadvloer, zonder knik of zwanenhals. Door de vlakke en lage constructie boven de voorwielen is de gehele laadvloer op minimale vloerhoogte uitgevoerd en over de volledige lengte belaadbaar.

Dankzij de hoofdliggers aan de buitenzijde is het laadvlak het meest solide in de markt, en dat komt de levensduur van de trailer ten goede. Met een optionele giek-sleuf tussen de achterwielen kan de transporthoogte van graafmachines verder worden gereduceerd.





Voordelen ASDV aanhangwagen semidiepladers

volledig door dit te schooperen.

Nootboom levert een breed programma multifunctionele SUPERTRAILERS van 3- en 4-assige aanhangwagen semidiepladers. De standaarduitrusting is zeer compleet, met onder andere luchtvering met manometers, rongkokers en bindogen. Dankzij het uitgekiende optiepakket kunt u de ASDV aanhangwagen-semidieplader naar wens optimaliseren voor specifieke toepassingen. Voor een zeer gunstige prijs biedt Nootboom met de ASDV een topkwaliteit aanhangwagen-semidieplader waarin uitsluitend A-merk-componenten zijn toegepast. Ook de afwerking en conservering zijn van een zeer hoog niveau. Zo verzinken we het chassis altijd

De grote betrouwbaarheid, de lage operationele kosten en de zeer lange levensduur zorgen voor een hoge "Return On Investment".

- Laadvermogen tot 32 ton bij 80 km/h
- Beladen laadvloerhoogte 900 mm (-80 mm/+120 mm)
- Laadvloerbreedte 2540 mm optioneel te verbreden tot 3040 mm
- Uitgebreid oprittenprogramma voor uiteenlopende toepassingen
- Zeer lage operationele kosten

- ① Hydraulisch verstelbare opritten
- ② Laadvlak afschuining
- ③ Gieksleuf
- ④ Rongkokers
- ⑤ Duurzame hardhouten laadvloer
- ⑥ TÜV gecertificeerde bindogen
- ⑦ Breedte markeringsborden
- ⑧ Uitswisselbaar trekoog (40mm/50mm ISO)
- ⑨ Wegklapbare steunpoten
- ⑩ Bediening opritten
- ⑪ Laadvlakverbreding
- ⑫ Bindhaken
- ⑬ Bediening luchtvering inclusief heffen/zakken
- ⑭ Opbergkist
- ⑮ Reserwewiel

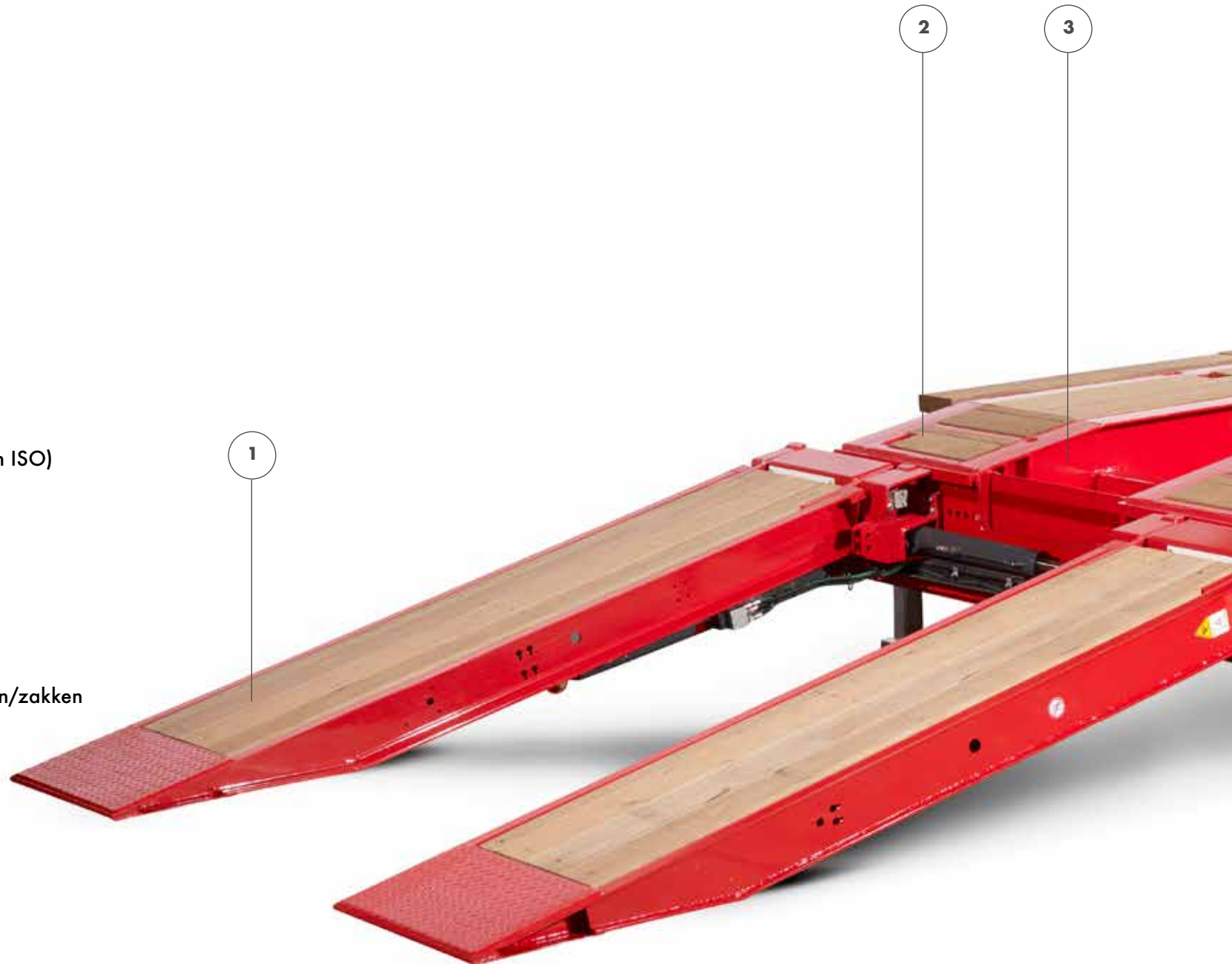

ASDV Aanhangwagen Semidieplader





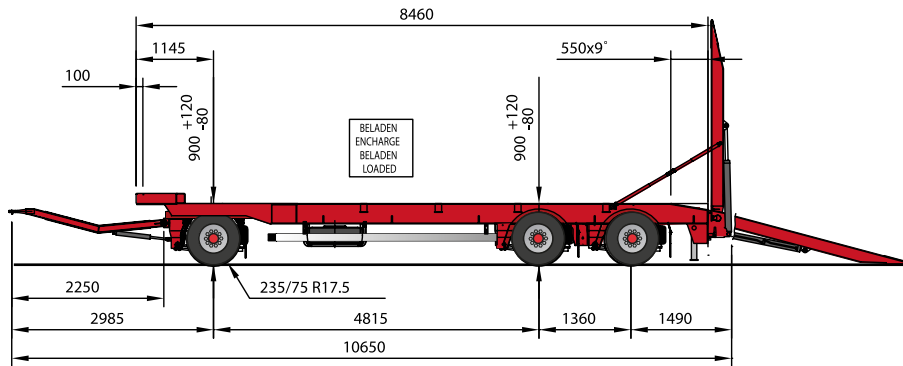

ASDV-30-12

Snelheid	Voorassen	Achterassen	Totaal (GVW)	Leeggewicht	Laadvermogen
80 km/u	10,0	20,0	30,0	6,5	23,5

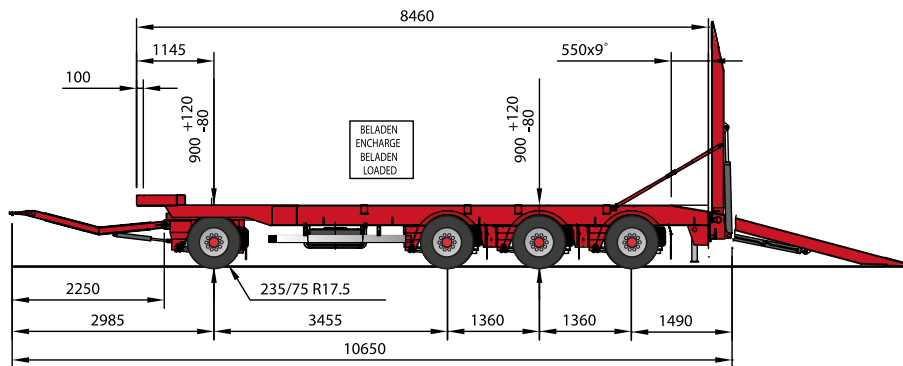

ASDV-40-13

Snelheid	Voorassen	Achterassen	Totaal (GVW)	Leeggewicht	Laadvermogen
80 km/u	10,0	30,0	40,0	8,5	31,5

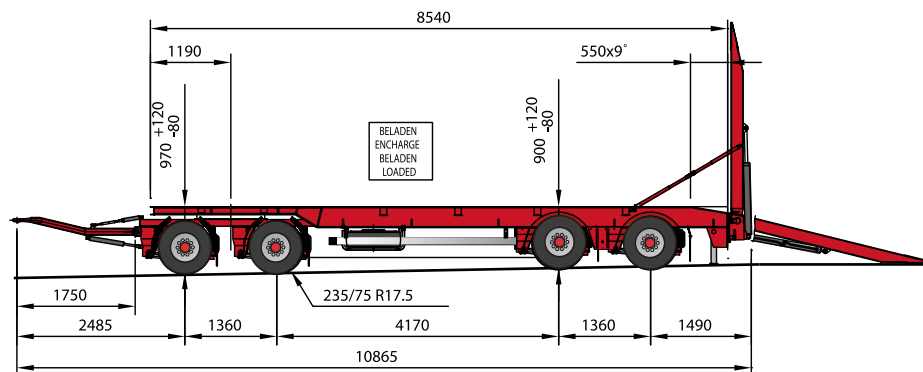

ASDV-40-22

Snelheid	Voorassen	Achterassen	Totaal (GVW)	Leeggewicht	Laadvermogen
80 km/u	20,0	20,0	40,0	8,1	31,9

Technische gewichten in tonnen. Leeggewicht afhankelijk van uitvoering.



VERLICHTINGSSYSTEEM

De ASDV aanhangwagen semidieplader is standaard uitgerust met een Hella EasyCon verlichtingssysteem met volledig LED achterlichten met geïntegreerde lengtedriehoek. LED werklampen zijn optioneel leverbaar.



BREEDTE-MARKERINGSBORDEN

Bij lading die in de breedte van het voertuig uitsteekt, is het noodzakelijk om breedte-markeringsborden te voeren. De gegalvaniseerde uitschuifbare markeringsborden zijn onderhoudsvrij en voorzien van een retro reflecterend schrikbord en LED verlichting. Een zwaailamp is optioneel en kan eenvoudig op de zwaailampstift worden geplaatst.



STANDVERLICHTING

Optioneel leverbaar: een batterij, als noodvoeding voor het bedienen van de opritten en het ontsteken van de stand-verlichting. De batterij is ingebouwd in een afsluitbare kist onder de laadvloer, met een hoofdschakelaar tussen batterij en pompunit en een extra schakelaar voor het inschakelen van de verlichting. Hierdoor is de afgekoppelde aanhangwagen ook 's nachts duidelijk zichtbaar.



LADINGSTOP

Voor het veilig laden en lossen van machines kan de ASDV aan de voorzijde optioneel worden uitgerust met een demontabele stootbalk.



UITWISSELBAAR TREKOOG

De trekstang van de aanhangwagen kan worden voorzien van een demontabel 40 mm of een 50 mm trekoog. Bij de keuze voor een 40 mm trekoog is het maximale aanhangwagengewicht beperkt tot 32 ton bij 80 km/h.



GIEKSLEUF

Voor het vervoer van graafmachines is een gieksleuf in de achterste 3 meter van het laadvlak optioneel leverbaar. Deze gieksleuf is 830mm breed en 290 mm diep en is aan de achterzijde uitgerust met een uitneembaar schot, zodat deze sleuf ook als opbergruime gebruikt kan worden.



LAADVLAVERBREIDING

De laadvloer heeft een standaardbreedte van 2540 mm en kan door middel van uitklapbare verbreedconsoles worden verbreed tot 3040 mm. De optionele verbreed-consoles zijn gegalvaniseerd en kunnen worden uitgerust met losse hardhouten balken of met scharnierende verbreedbalken uit hardhout.



TÜV-GECEERTIFICEERDE BINDOGEN

Om de lading veilig vast te zetten is de ASDV uitgerust met 8 tons TÜV-gecertificeerde bindogen. De bindogen zijn verzonken in de laadvloer en links en rechts onderin de gieksleuf.



CONTAINERGELEIDING

Voor het vervoer van brede afzetcontainers kan de ASDV optioneel worden voorzien van uitneembare containergeleiding. Over de gehele lengte wordt de laadvloer uitgerust met bevestigingskokers waarin de demontabele containergeleidingen passen.



BEDIENING LUCHTVERING

Het voorassenstel en het achterassenstel zijn uitgevoerd met luchtvering en voorzien van manometers met beladingsdiagram ter indicatie van de aslast. Het heffen en zakken van de assenstellen kunnen afzonderlijk van elkaar bediend worden.



RESERVEWIEL OPBERGING

Het reservewiel is opgeborgen onder de laadvloer, zodat het altijd makkelijk bereikbaar is en het de lading niet in de weg ligt.



OPSLAG EN GEREEDSCHAPSKIST

Voor de ASDV zijn verschillende uitvoeringen van opslag- en gereedschapskisten leverbaar, waaronder een afsluitbare grote stalen kist (afmeting 2350x1200x250 mm) in dwarsrichting onder de laadvloer geplaatst. Andere mogelijkheden zijn een kleine afsluitbare kist en een open opbergbak voor aluminium opritten en losse verbreedbalken.



OPRITTEN PROGRAMMA

Om zo snel en zo veilig mogelijk te kunnen laden en lossen, biedt Nootboom een uitgebreide keuze in opritten. Ons programma omvat opritten in diverse lengtes, breedtes, capaciteiten en uitvoeringen. De laadvloer en de hydraulische opritten sluiten in neergelaten positie naadloos op elkaar aan.



HYDRAULISCHE 3M OPRITTEN

De 3 meter lange, hydraulisch bedienbare opritten hebben een hellingshoek van ongeveer 15 graden. De meeste bouwmachines, zoals graafmachines en dumpers, kunnen hierdoor probleemloos op- en afrijden.

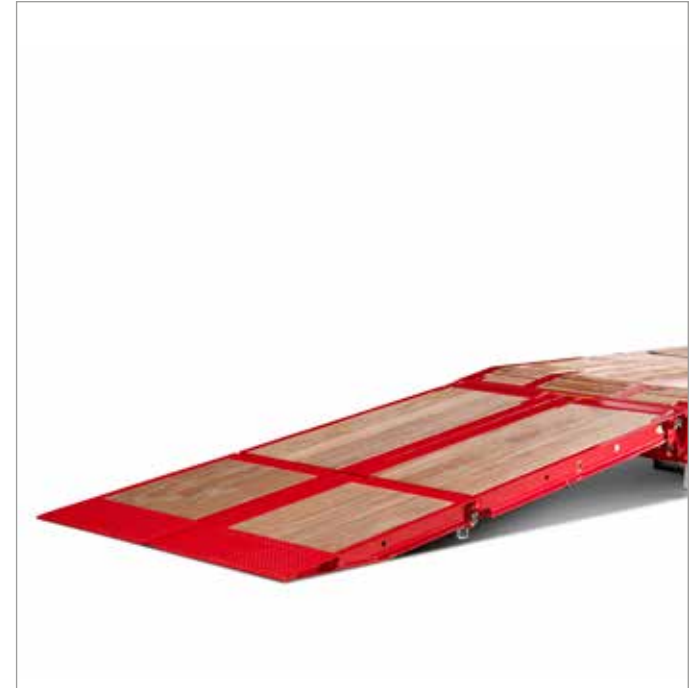

HYDRAULISCHE 4M EN 5M OPRITTEN

De automatisch hydraulisch uitvouwbare opritten zijn leverbaar in 2 lengtes. De 4 meter lange, uitvouwbare opritten hebben een hellingshoek van circa 11 graden. De 5 meter lange uitvouwbare opritten hebben een hellingshoek van slechts 9 graden, waarmee het op- en afrijden van de lading nog gemakkelijker gaat.



ALUMINIUM AANHAAKOPRITTEN

Aluminium aanhaakopritten kunnen een uitstekend alternatief zijn als de opritten slechts sporadisch gebruikt worden. De hellingshoek van deze 2400 mm aluminium opritten is ongeveer 18 graden. Het gebruik van aluminium opritten reduceert het leeggewicht en maakt het gemakkelijker om de lading aan de achterkant te laten oversteken.



BEDIENING OPRITTEN

De bediening van de opritten bevindt zich aan de linker- en rechterzijde van de aanhangwagen direct bij de opritten. Zo kan voor het bedienen van de opritten altijd de meest veilige en overzichtelijke situatie worden gekozen. Met de bedienings kan het heffen/dalen van de opritten alsmede de breedte- verstelling worden bediend.



STEUNPOTEN

Voor extra stabiliteit tijdens het laden en lossen zijn uitklapbare steunpoten aan de achterzijde van de aanhangwagen gemonteerd.





HOGE KWALITEIT STANDAARD

HOGE KWALITEITSSTANDAARD

Nooteboom doet nooit concessies aan de kwaliteit. Niet voor niets gebruiken we alleen maar materialen van topkwaliteit en gecertificeerde componenten van A-merken als BPW, SAF, Michelin, Jost, Wabco, Hella en Groeneveld. Nooteboom trailers kennen de hoogste mate van betrouwbaarheid, tegen de gunstigste prijs-kwaliteitverhouding. Bovendien hebben voertuigen van Nooteboom een zeer hoge restwaarde.

CONSERVERING

Na de constructiefase wordt het volledige chassis gestraald, geschoopeerd, en vervolgens wordt een flexibele primer in twee aparte lagen aangebracht en afgewerkt met een 2K top coat in een kleur naar keuze van de klant. Pas hierna worden de diverse componenten gemonteerd.

ONDERDELEN

Nooteboom gebruikt al jaren louter originele onderdelen en houdt van elk voertuig een apart dossier bij. In ons distributiecentrum in Wijchen houden we meer dan 4.000 verschillende onderdelen op voorraad. Alle onderdelen zijn wereldwijd leverbaar; binnen Europa zelfs binnen 24 uur.

SERVICE

Het professionele team van Nooteboom Trailer Service adviseert u graag over zaken als preventief onderhoud, onderhoudsintervallen en accessoires. Op die manier helpen we u om onverwachte en (zowel in geld als tijd) kostbare verstoringen en stilstand te voorkomen. Binnen Europa onderhouden we een dekkend netwerk van gespecialiseerde servicecentra, mobiel werkende service-eenheden en erkende servicepartners.



Nooteboom Trailers B.V.

Nieuweweg 190, 6603 BV Wijchen, The Netherlands
Tel. +31 24 6488864, E-mail info@nooteboom.com
www.nooteboom.com



Gets you there.

De brochure is met alle zorgvuldigheid opgesteld, maar mocht ondanks dit gegeven de inhoud onvolledig of onjuist zijn dan kunnen hieraan geen rechten worden ontleend.