

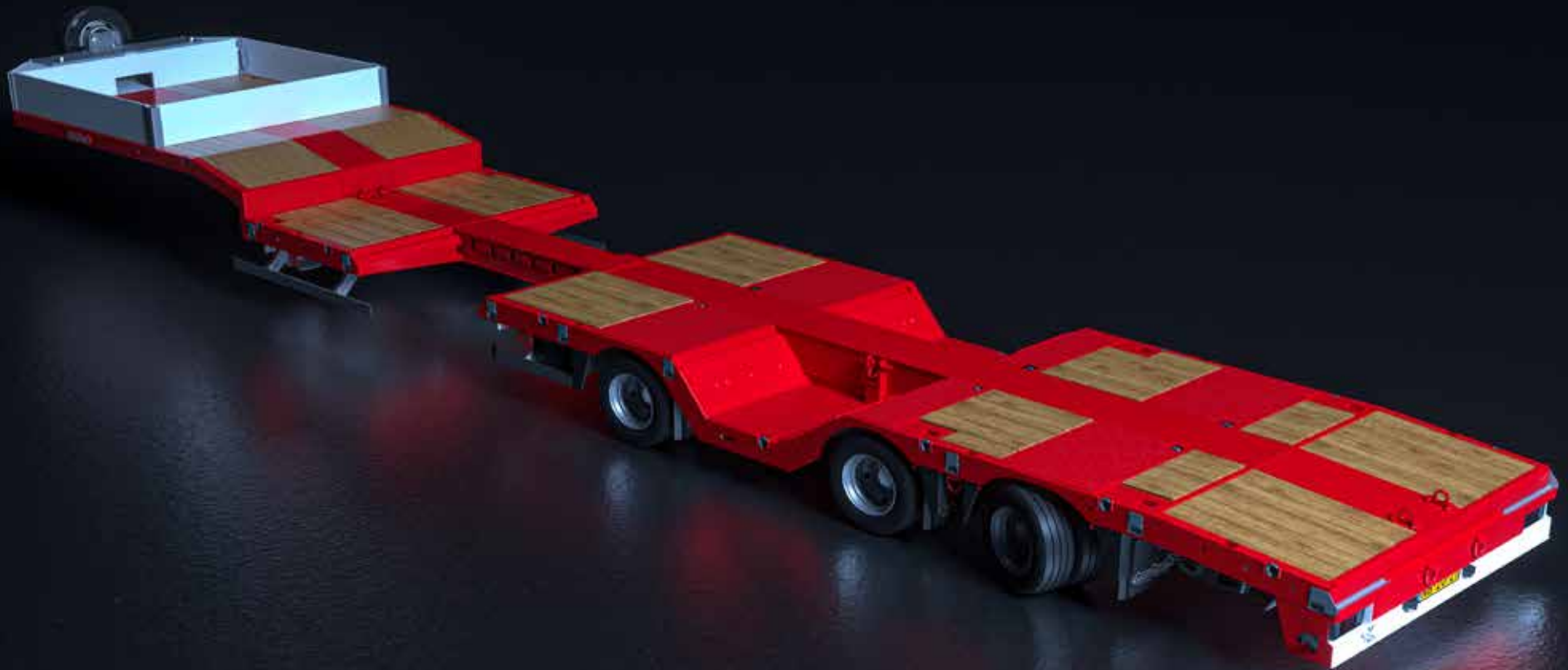

Gets you there.

# MULTITRAILER®

## UITSCHUIFBARE SEMIDIEPLADER MET WIELKUILEN



# **FLEXIBILITY**

# **THAT GETS YOU THERE**

Nootboom heeft haar SMART programma uitgebreid met de nieuwe uitschuifbare lichtgewicht semidieplader met wielkuilen, type OSDS-48-03V(EBW). Deze 3-assige semidieplader met naloop gestuurde as heeft een nuttig laadvermogen van maar liefst 39 ton bij 80 km/u. Door toepassing van een nieuw concept van deze semidieplader met 4.750 mm uitschuifbare laadvloer, is een zeer laag eigen gewicht van slechts 8.700 kg gerealiseerd. Voortaan kunnen door de diepe wielkuilen met deze semidieplader ook grotere typen wielladers en knikdumpers tot 39 ton vervoerd worden, waar voorheen dit alleen mogelijk was met een dieplader. Bovendien is deze OSDS-48-03V(EBW) multifunctioneel inzetbaar, zoals voor het vervoer van deelbare lading, containers en bouwmaschinen op rupsen. De korte asafstand tussen de 1e en 2e as van slechts 2.260 mm draagt bij aan een optimale manoeuvreerbaarheid. En omdat deze semidieplader in de SMART seriebouw wordt geproduceerd, is de aanschafprijs tot wel 50% lager dan een dieplader.

Nootboom. Gets you there.

**[WWW.NOOTEBOOM.COM](http://WWW.NOOTEBOOM.COM)**



## Uw voordelen met de OSDS-48-03V(EBW)

- Zeer laag eigengewicht vanaf ca. 8.700 kg
- Hoog nuttig laadvermogen tot ca. 39 ton bij 80 km/u
- Laadvloer 4.750 mm uitschuifbaar
- Voorzien van naloop gestuurde as
- Uitstekende manoeuvreerbaarheid door korte asafstand tussen 1e en 2e as van 2.260 mm.
- Geschikt voor deelbare en ondeelbare lading
- Multifunctioneel inzetbaar voor o.a. wielladers, containers en rupsmachines
- Universeel voor alle merken en types wielladers en knikdumpers
- Wielkuilen van 400 mm diep voor zeer lage transporthoogte
- Optimale gewichtsverdeling tussen koppeldruk en asdruk door positie van de wielkuilen en uitschuifgat
- Wiellader gemakkelijk vanuit stilstand uitrijden door asymmetrische vorm wielkuilen met hellingshoek van slechts 35 graden
- Wielkuilen voorzien van stalen dwarsribben voor maximale grip
- Laadvloer voorzien van hardhouten vloerdelen voor maximale grip
- Gemakkelijk laden en lossen door lange laadvlakafschuiving van 1.150 mm
- TÜV-bindogen 8.000 daN in laadvlak (22stuks) en 5.000 daN in zwanenhals
- Zeer complete standaard uitrusting, inclusief bevestigingsgaten voor intermediate locks, bindgaten in het randprofiel, uittrekbare verbreedconsoles, etc.
- Breed optieprogramma, zoals uitneembare tussentafel, hydraulische of aluminium opritten, liftas op voorste as, opberg kisten en stophoutbakken, etc.
- Zeer sterk chassis met uitstekende torsiestijfheid
- Buitengewoon duurzame conservering, chassis compleet verzinkt middels schooperen
- Hoogwaardige kwaliteit, uitsluitend toepassing A-merk componenten
- Betrouwbaar, robuust en duurzaam
- Aanschafprijs tot wel 50% lager dan dieplader,
- Lage operationele kosten

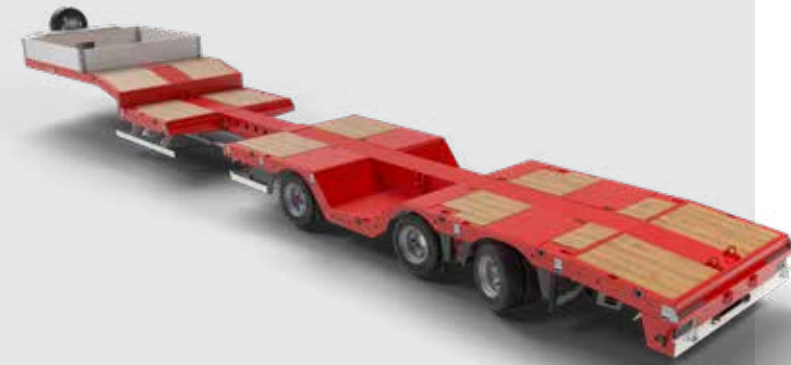

- ① Gereedschapskist met zijdeuren (optioneel)
- ② TÜV bindringen 13.400 daN (optioneel)
- ③ Uitschuifbaar 0-4.750 mm
- ④ Stalen dwarsribben voor extra grip
- ⑤ 35° hellingshoek voor gemakkelijk uitrijden
- ⑥ Wielkuilen 400 mm diep
- ⑦ TÜV bindringen 8.000 daN
- ⑧ Hardhout tussen de assen
- ⑨ Tranenplaat boven de banden
- ⑩ Uitsparingen voor intermediate locks 20'/30'/40'
- ⑪ TÜV bindringen 13.400 daN (optioneel)
- ⑫ LED-achterlichten
- ⑬ Aluminium steekborden (optioneel)
- ⑭ TÜV bindringen 5.000 daN
- ⑮ Rongpotten
- ⑯ Laadvlak met afschuining
- ⑰ Laadvlak verbredingsconsoles
- ⑱ Liftas (optioneel)
- ⑲ TÜV bindringen 8.000 daN
- ⑳ Ferry ringen (optioneel)
- ㉑ Naloop gestuurde as
- ㉒ Bindgaten 30 mm voor spanbanden
- ㉓ Ferry ringen (optioneel)

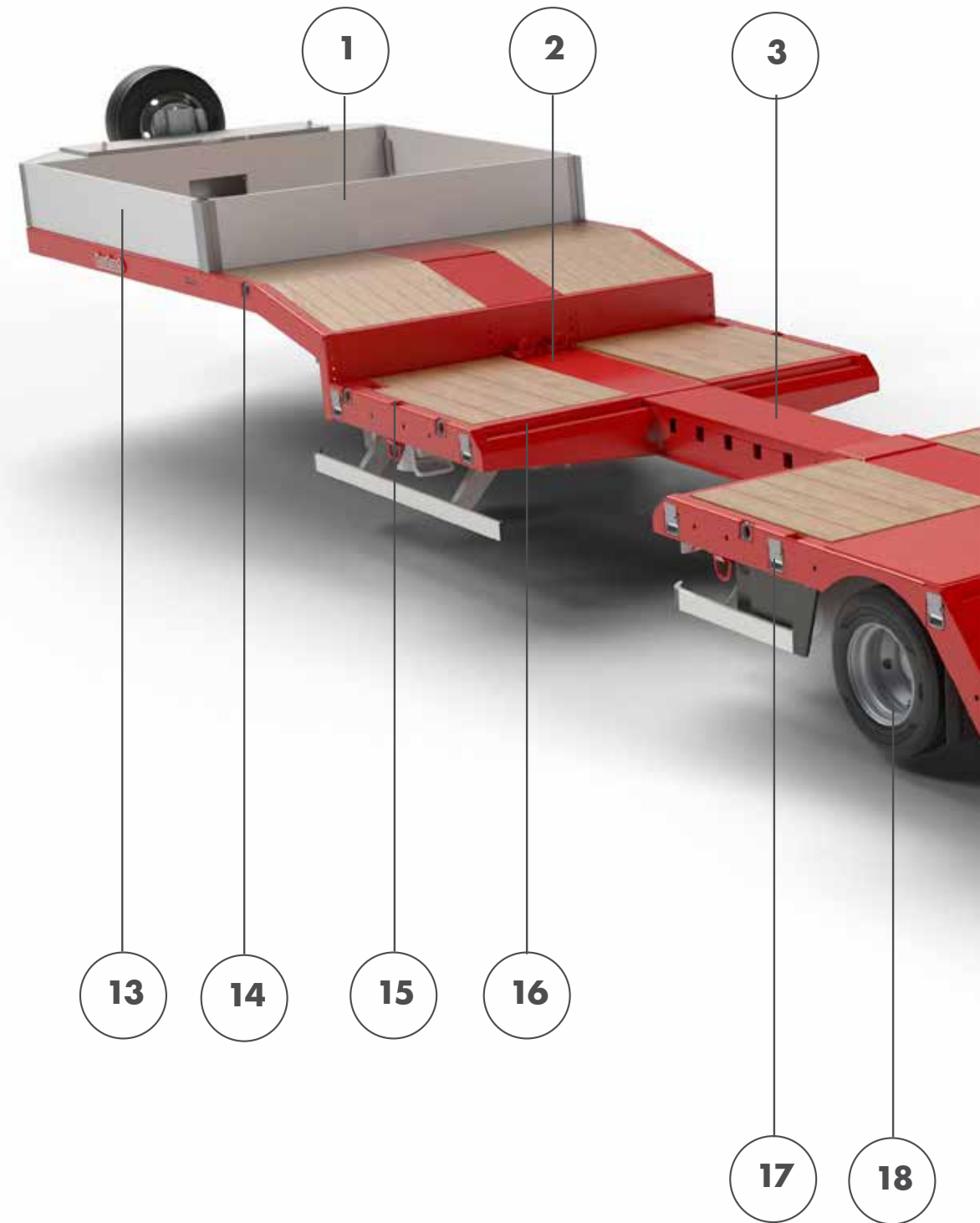



# OSDS-48-03V(EBW) semidieplader met wielkuilen

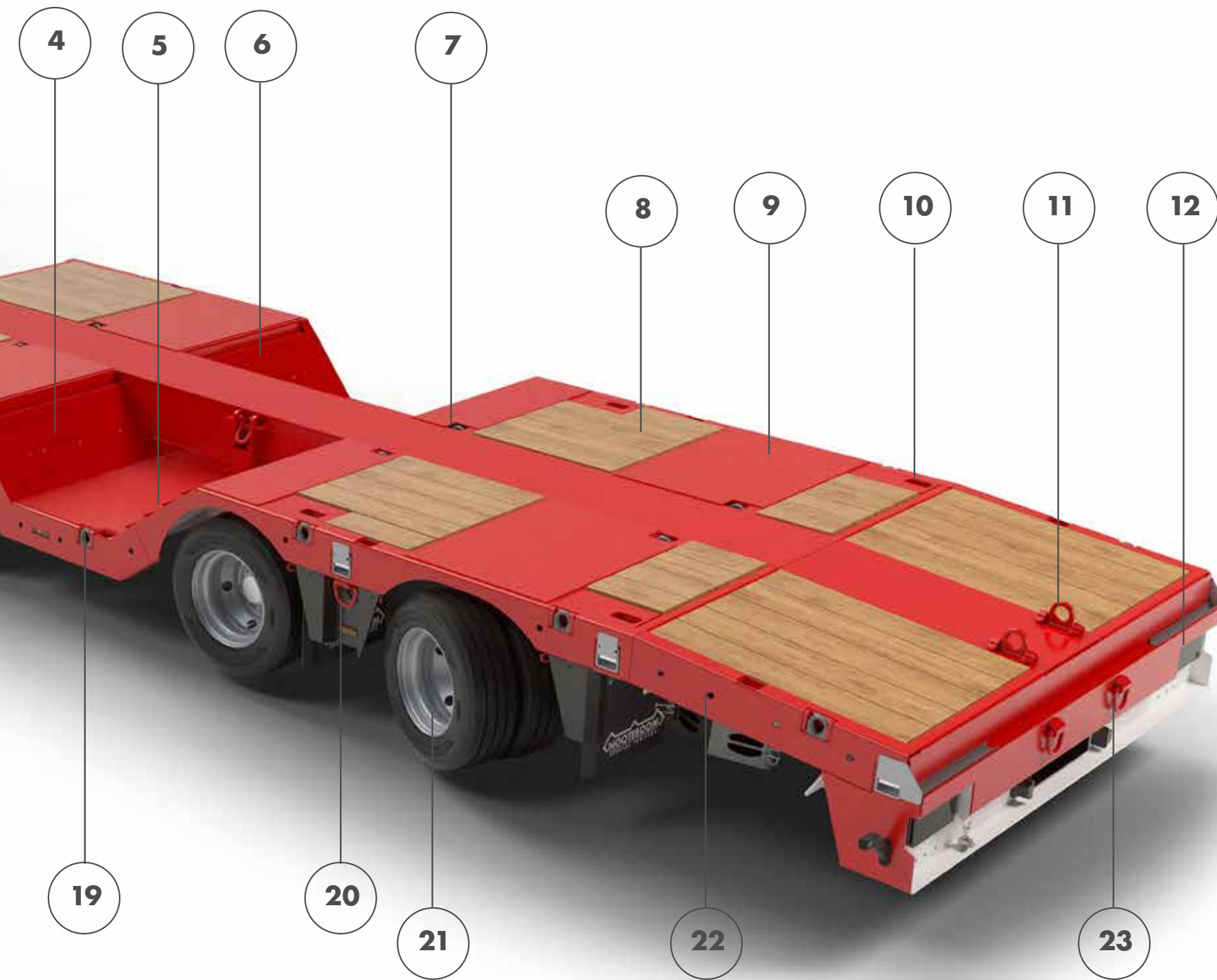

## UITVOERING

De OSDS-48-03V(EBW) semidieplader is uitzonderlijk sterk en heeft een uitstekende torsiestijfheid. Het chassis heeft een buitengewoon duurzame conservering en is compleet verzinkt. Dit verhoogt de levensduur van de oplegger en draagt bij aan een hogere restwaarde. De hoge kwaliteit zien we verder terug in de toepassing van uitsluitend hoogwaardige A-merk componenten, waaronder Jost steunpoten, SAF assen, Hella verlichting, Goodyear banden, Wabco remsysteem. De semidieplader heeft een complete standaarduitrusting met onder andere uitschuifbare verbreedconsoles in het laadvlak en kan met de beschikbare opties naar wens worden geoptimaliseerd. Leverbaar zijn onder andere een liftas, uitneembare tussentafels, gereedschapskist op de zwanenhals, ferry ringen, aluminium borden, opritten, opbergbakken en gereedschapskisten onder de laadvloer.

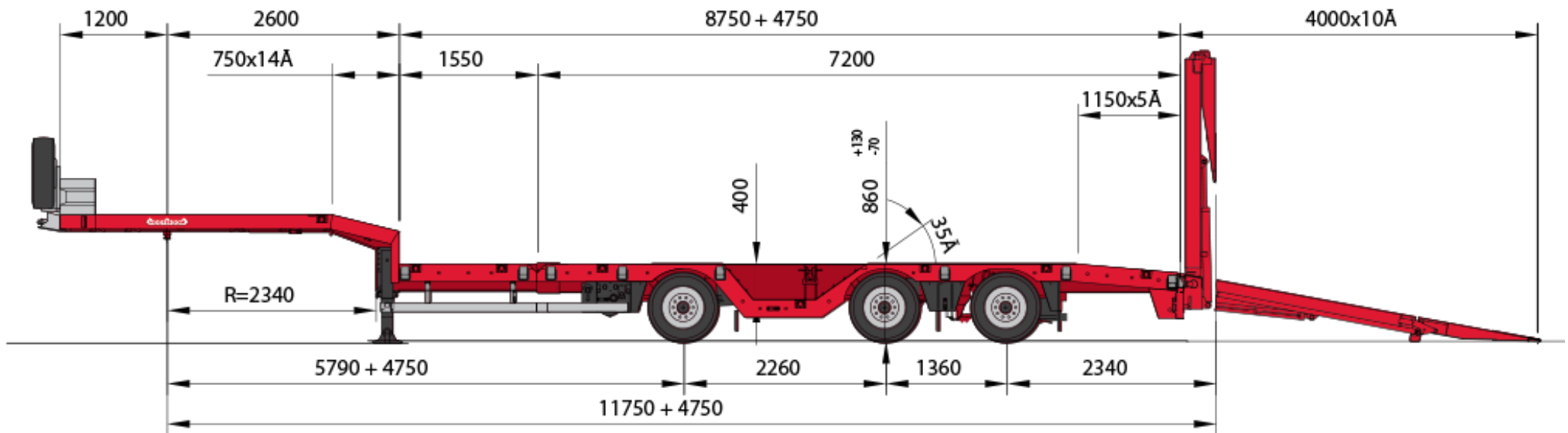

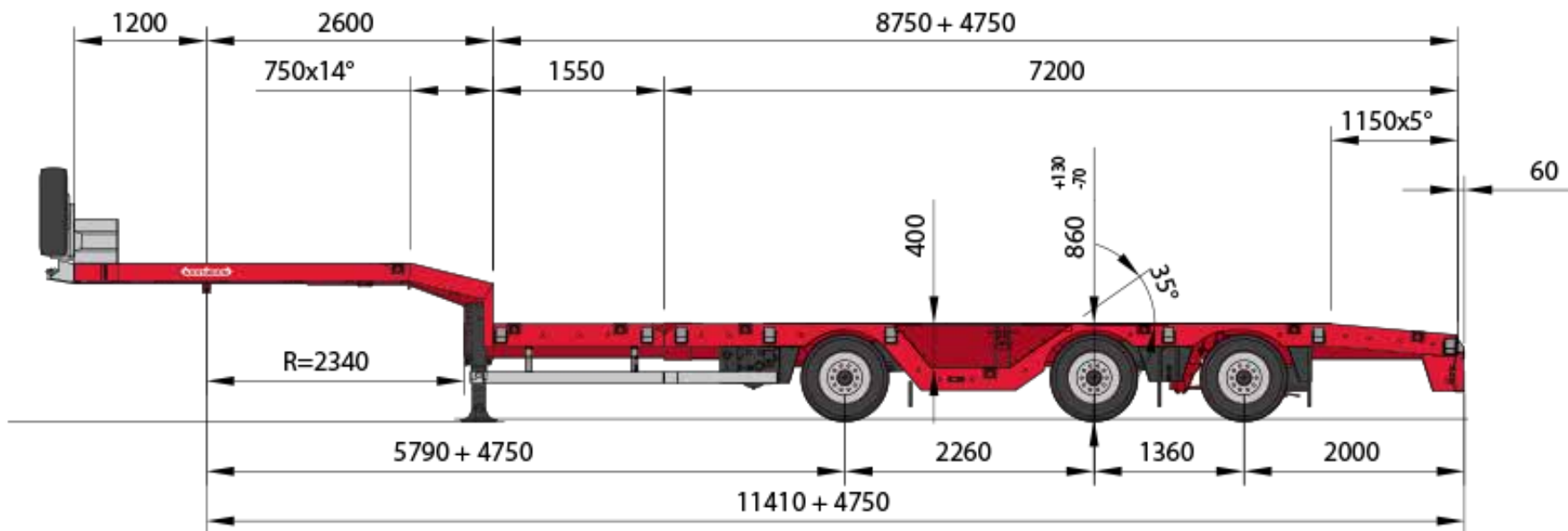
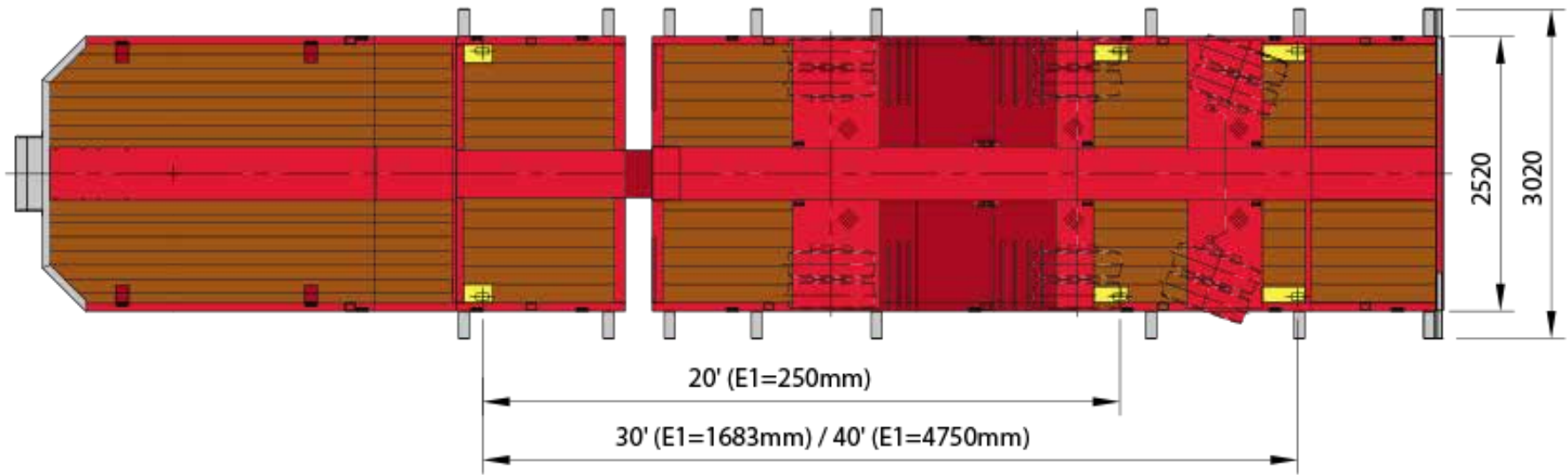



### ASYMMETRISCHE WIELKUILEN

De asymmetrische vorm van de wielkuiten maakt het gemakkelijker om bijvoorbeeld wielladers vanuit de wielkuiten te lossen. De speciale hellingshoek van slechts 35 graden van de 400 mm diepe wielkuil vergemakkelijkt het uitrijden vanuit stilstand. Daarbij zijn deze 'easy access' wielkuiten voorzien van stalen dwarsribben die maximale grip bieden bij het in- en uitrijden. De positie van de wielkuiten biedt tevens een optimale gewichtsverdeling tussen zwanenhals en assenstel. De afmetingen van de wielkuiten zijn geschikt voor alle gangbare merken en typen wielladers met verschillende banddiameters, asafstanden en gewichten. Denk bijvoorbeeld aan een CAT 980K, een Doosan DL500, een Liebherr L586, een Volvo L220G, een Hitachi ZW370 of een Komatsu A500-6. Dit zijn slechts enkele voorbeelden van grote en zware wielladers die met deze OSDS-48-03V(EBW) vervoerd kunnen worden.

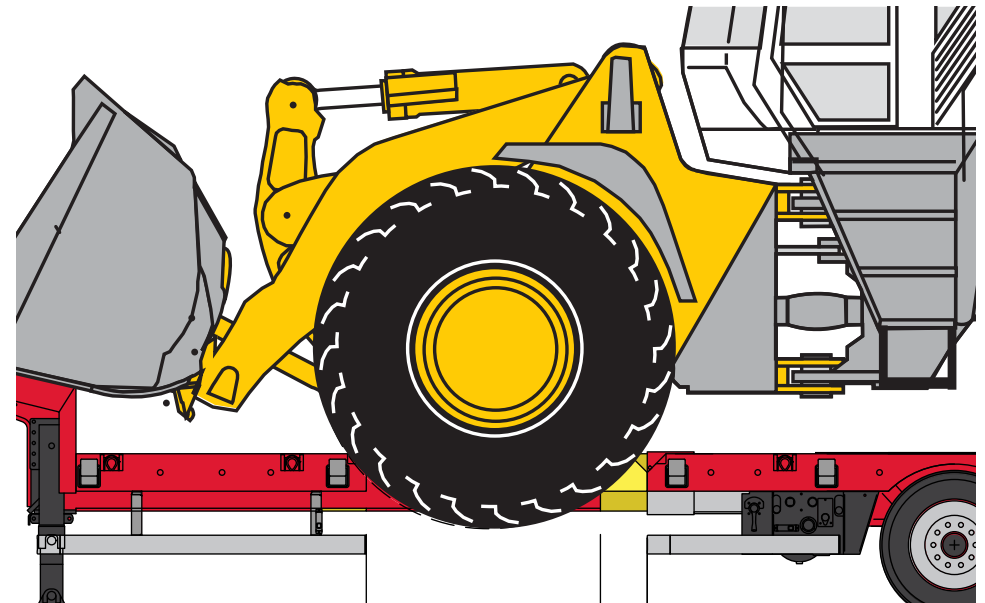

### VARIABLE WIELKUILEN

De voorste wielkuil wordt gecreëerd door het uitschuiven van de laadvloer. Met behulp van de optionele verschuifbare tussentafel met afschuining kan de benodigde uitsparing worden aangepast aan de bandenmaat en wielbasis van de te vervoeren wiellader of knikdumper.





### **PROBLEEMLOOS LADEN EN LOSSEN**

De lange laadvlakafschuiving van 1.150 mm met grote bodemvrijheid maakt het laden en lossen van machines uiterst gemakkelijk is. Voor maximale grip is de laadvloer zoveel mogelijk voorzien van hardhouten vloerdelen. Voor het op- en afrijden van bouwmachines heeft de klant een ruime keuze uit het oprittenprogramma, variërend van 2,4 meter lange aluminium opritten tot aan automatisch hydraulisch uitvouwbaar 5 meter lange opritten. Voor extra brede machines kunnen de hydraulische opritten en de standaard uitschuifbare verbreedconsoles tot ruim 3 meter uitgeschoven worden. In geval van aluminium opritten kunnen deze tot ruim 3 meter verbreed aangehaakt worden. Ook kunnen kleinere machines op de zwanenhals gereden worden met behulp van de speciale aanhaak opritten.



### **LADINGZEKERING**

Om de lading veilig vast te zetten is de semidieplader uitgerust met diverse TÜV-gecertificeerde bindogen. Met deze gepatenteerde bindogen heeft Nootboom destijds een nieuwe standaard gezet. Zij voldoen aan de internationale normen waarbij de lading in alle richtingen optimaal kan worden vastgezet. Zo is de zwanenhals uitgevoerd met 5.000 daN TÜV-bindogen, en het laadvlak heeft maar liefst 22 stuks 8000 daN TÜV-bindogen verspreid over het randprofiel en de middenligger van de trailer. Naast deze bindogen zijn in het randprofiel bindgaten aangebracht voor het vastmaken van spanbanden. Verder heeft de semidieplader optioneel rondom touwhaken onder het zijprofiel. Optioneel kan dit verder uitgebreid worden met extra sterke 13.400 daN TÜV-gecertificeerde bindogen aan de voor- en achterzijde van het laadvlak. Iedere denkbare lading kan met de hoogste veiligheidsnormen optimaal worden gezekerd op de OSDS-48-03V(EBW).

### MULTIFUNCTIONEEL

De semidieplader is multifunctioneel inzetbaar. Het beperkt zich niet alleen tot het transport van wielladers en knikdumpers, maar ook deelbare lading, containers en bouwmachines met rupsen. Indien nodig kunnen de wielkuilen eenvoudig worden dicht gelegd, waardoor een geheel vlakke laadvloer ontstaat. Hiervoor zijn afneembare gegalvaniseerde steunen met geïntegreerde laadvlakverbreding en hardhouten vloerdelen leverbaar. Optioneel kunnen de wielkuilen ook volledig met hardhouten delen gevuld worden. De semidieplader is standaard voorzien van 3 paar gaten voor intermediate locks, zodat ook 20', 30' en 40 containers' vervoerd kunnen worden.

GELADEN MET EEN ISO 20-VOET CONTAINER

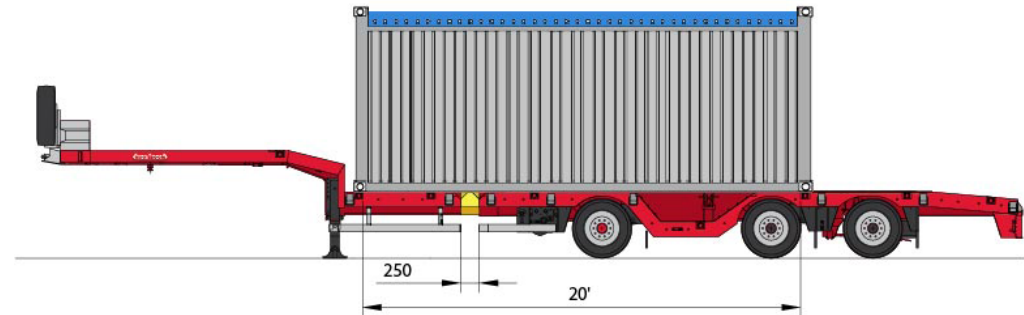

GELADEN MET EEN LIEBHERR R-926 RUPSGRAAFMACHINE

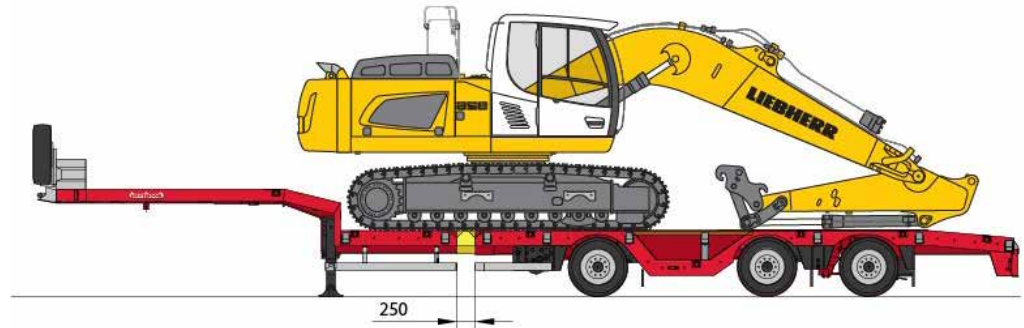

GELADEN MET TWEE NEW HOLLAND T6 AGRARISCHE TRACTOREN

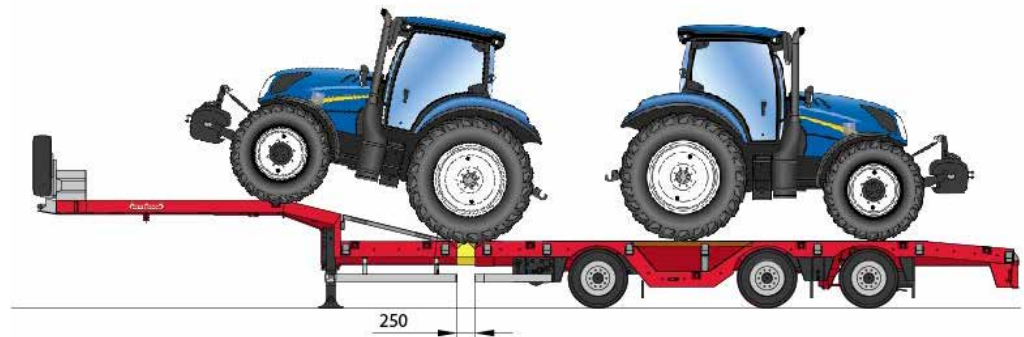

GELADEN MET EEN VOLVO A30D KNIKDUMPER

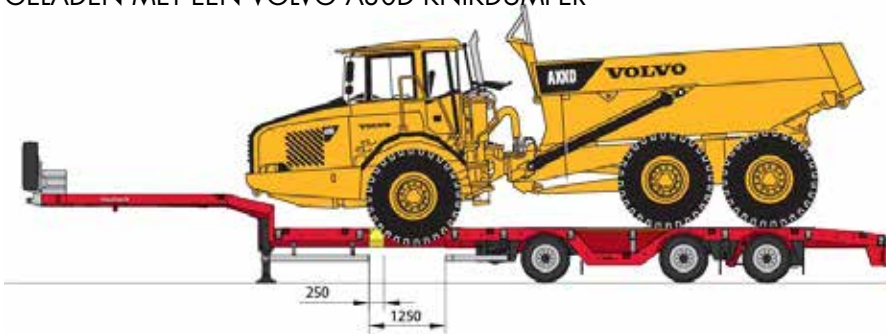

GELADEN MET EEN CATERPILLAR 972K WIELLADER

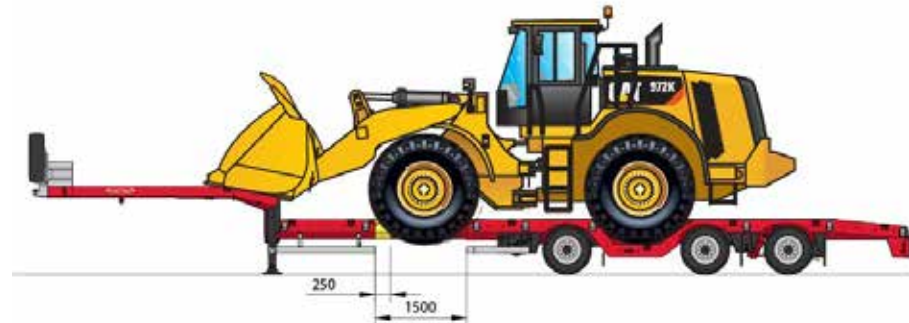

GELADEN MET EEN VOLVO L120 WIELLADER

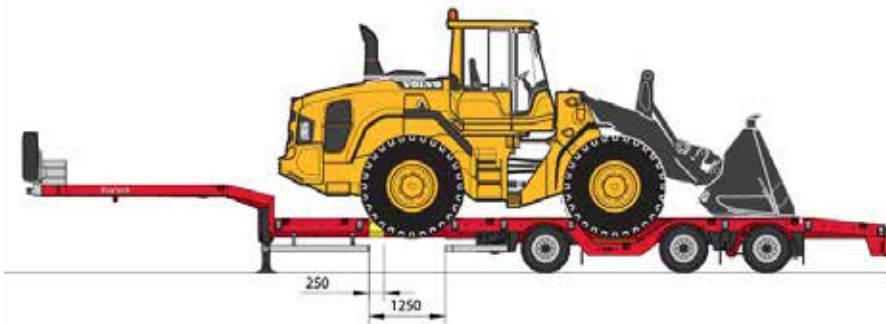

GELADEN MET EEN LIEBHERR L 580 WIELLADER

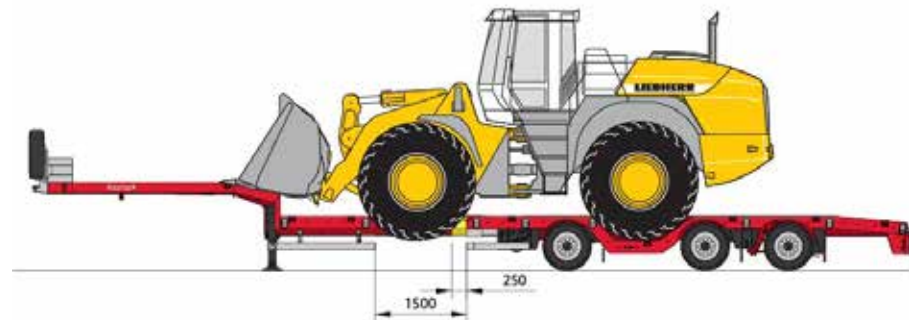

GELADEN MET EEN HITACHI ZW310 WIELLADER

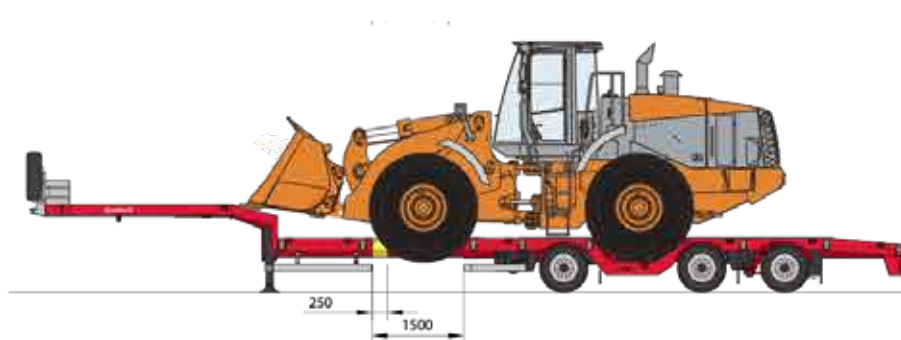

GELADEN MET EEN 40-VOET FLATRACK

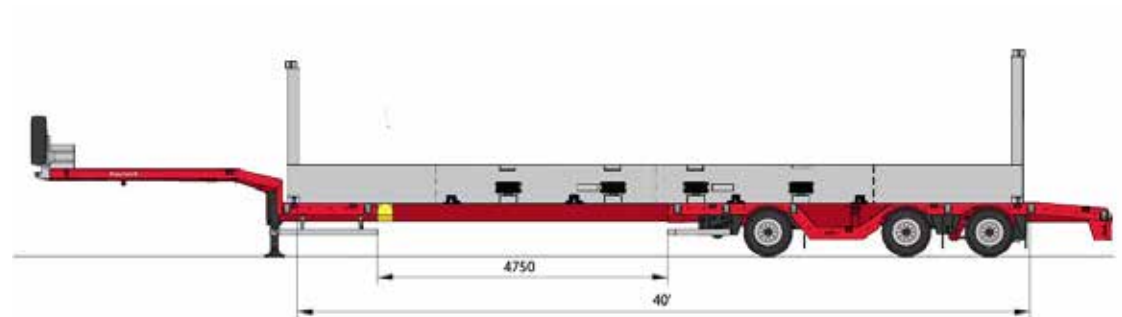

**Nooteboom Trailers B.V.**

Nieuweweg 190, 6603 BV Wijchen, The Netherlands  
Tel. +31 24 6488864, E-mail [info@nooteboom.com](mailto:info@nooteboom.com)  
[www.nooteboom.com](http://www.nooteboom.com)

